

Schutzvermerk nach DIN ISO 16016 beachten!!!

Schutzvermerk nach DIN ISO 16016 beachten

ausgegeben von: FENGLER 16.02.2021 07:44:14 © Alle Rechte bei AL-KO, auch für Schutzrechtsanmeldungen. Alle Verfügungsrechte, wie Kopie- und Weitergaberechte, bei uns.

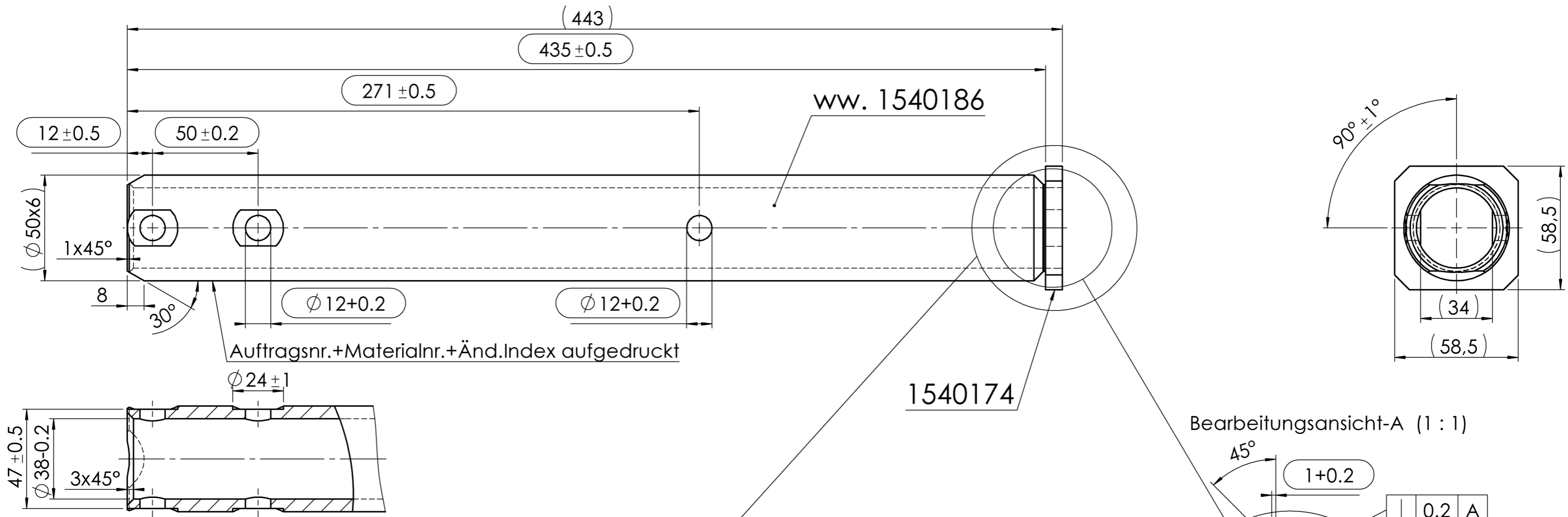

Schweiß-Bearbeitungsansicht-B

Schweiß-Bearbeitungsansicht-B (2 : 1)

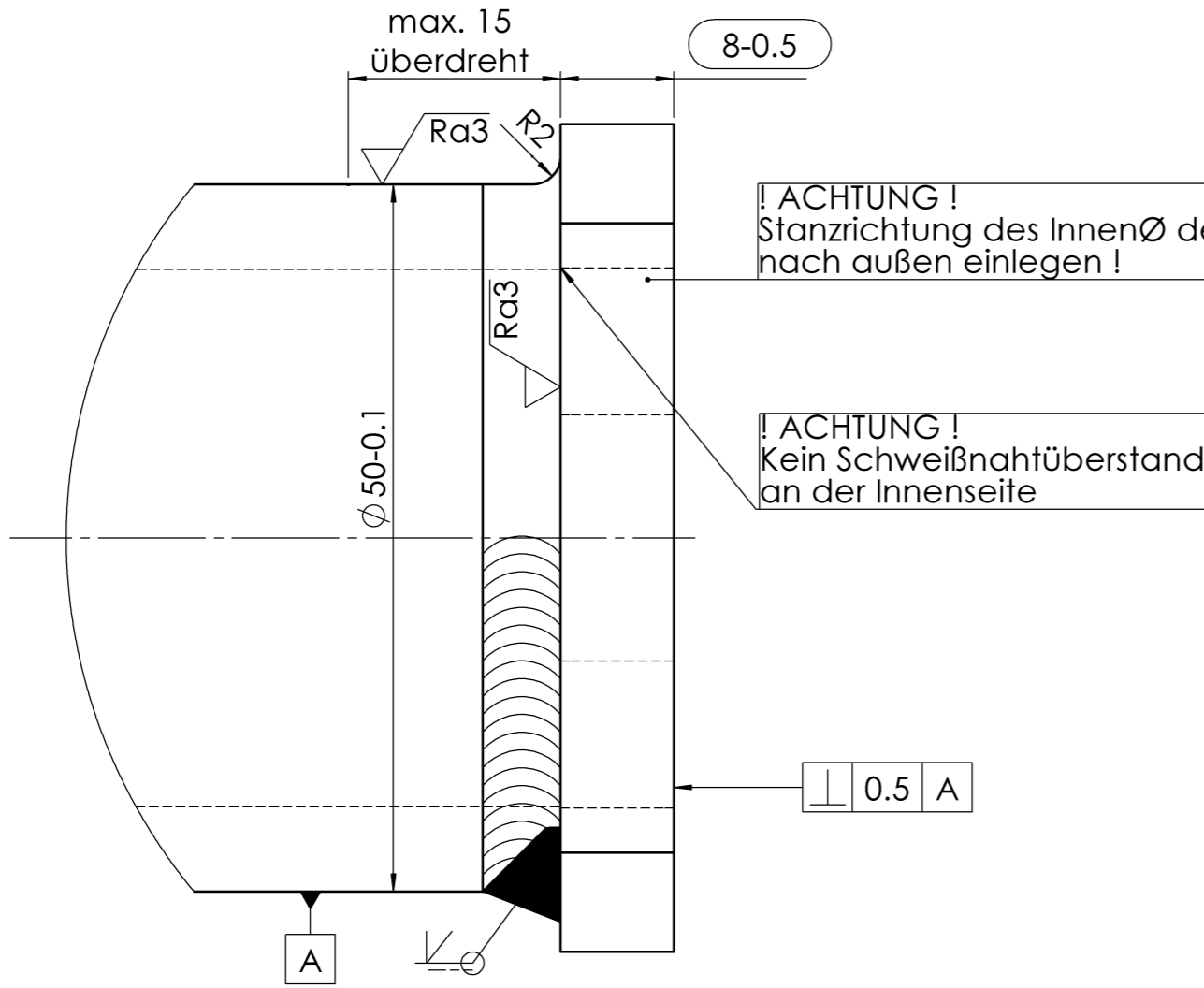

Bearbeitungsansicht-A (1 : 1)

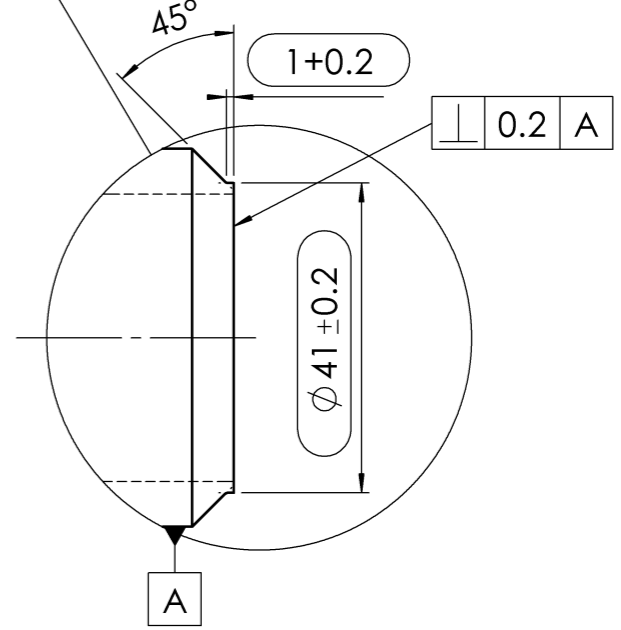

Bohrungen und Kanten gratfrei

PDM-Status:

freigegeben

03	L	Werkstoff E355+C war E355+SR;							
02	K	Ww. gefertigt aus Nr. 1540186 neu; Bearbeitungsansicht-A neu; Auftragsnr.usw. aufgedruckt neu;							
01	J	Änderungstext siehe Änderungsmitteilung;							
00	I	Fase 2x30° neu; Werkstoff E355+SR war S1 52-3 BKS;							
Vers. RevS Änderungstext									
Oberfläche nach EN ISO 1302		Zul. Abweichung nach DIN ISO 2768 M		Werkstoff E355+C		Norm DIN EN 10025		Halbzeug RHR 50X6 Norm DIN EN 10305-2 Materialnr. 753825	
Vers. RevS		Änd.-Nr.		Datum		Name		Gewicht 2,900 KG	
03 L		19389		26.08.2016		GRUNSER		Bearb. Name: GRUNSER	
02 K		17951		14.11.2014		GRUNSER		Datum: 08.05.2012	
01 J		16994		08.05.2012		GRUNSER		Projekt: -	
00 I		15066		25.02.2008		GRUNSER			
Benennung ZUGROHR GESCHW									
AL-KO				Materialnr. 387061		Klass.-Nr. 352995			
AL-KO KOBER GMBH D-89359 Kötz				Maßstab 1:2		Bl.-Nr. 1		Bl.-Anz. 1 Format A3	
Urspr. -		Ers. f. -		Ers. d. -					

387061 / Freitag, 2. September 2016 16:04:08

Vorlage Vers. 4.3.1 / 14.07.2005